

**DVS – Dysza Venturiego wg ISO 5167 do spawania**

DVS-01-DN/NPS-PN/class-medium-uwagi

**Materiał dyszy:**

- 01 – P265GH
- 03 – 13CrMo4-5
- 08 – X6CrNiTi18-10/1.4541
- 09 – X2CrNiMo17-12-2/1.4404

**DN/NPS-PN/class:**

- średnica nominalna DN (wg EN 1092-1) lub NPS (wg ASME B16.5): DN80 (NPS3")...DN200 (NPS8")
- ciśnienie nominalne PN (wg EN 1092-1) lub klasa ciśnienia (wg ASME B16.5)

**Medium:**

- W – woda
- P – para wodna
- C – ciecz/olej
- G – gaz/powietrze

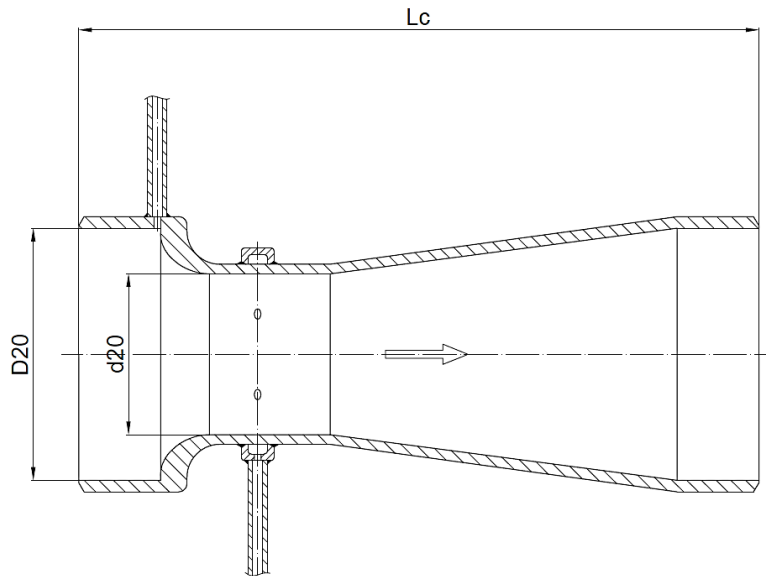
**Uwagi:**

1. Przykład zamawiania: DVS-09(X2CrNiMo17-12-2)-DN150-PN63-W(woda)-  $\phi$ 168,3x6,3
2. W celu wykonania obliczeń otworu dyszy Venturiego prosimy o podanie następujących danych:
  - temperatura robocza i temperatura maksymalna (obowiązkowo);
  - ciśnienie robocze i ciśnienie maksymalne (obowiązkowo);
  - przepływ maksymalny i przepływ nominalny (obowiązkowo);
  - dokładne wymiary rurociągu (obowiązkowo średnica zewnętrzna x grubość ścianki);
  - maksymalna dopuszczalna wartość ciśnienie różnicowego (opcjonalnie)
  - dla mediów innych niż woda, para wodna lub powietrze prosimy o podanie gęstości i lepkości dynamicznej (dla cieczy i gazów) oraz wykładnika izentropii i współczynnika ściśliwości (dla gazów)
3. Zestawy pomiarowe wyposażone są standardowo w zawory jednodrogowe odcinające. W przypadku pary wodnej dodatkowym elementem wyposażenia są również naczynie kondensacyjne para-woda.