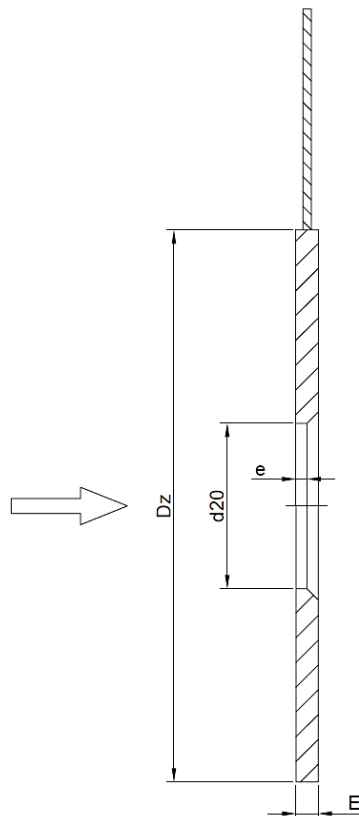
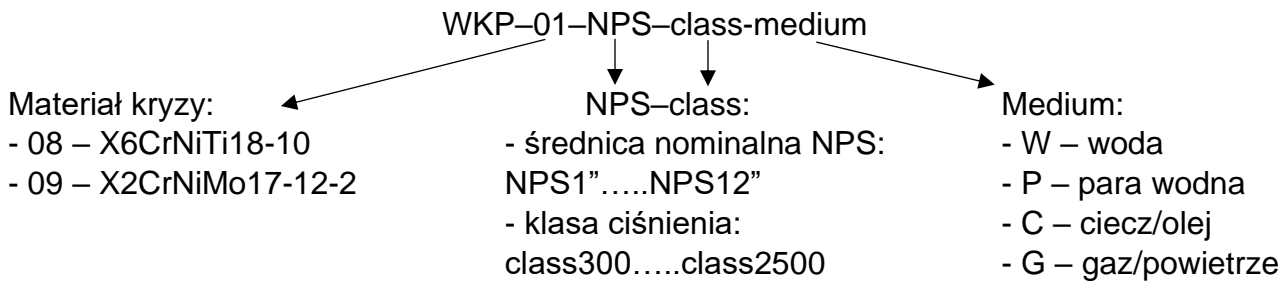

WKP – Wkładka kryzy pomiarowej**Uwagi:**

1. Przykład zamawiania: WKP-09(X2CrNiMo17-12-2)-NPS3"-class600-C(ciecz)
2. W celu wykonania obliczeń otworu kryzy pomiarowej prosimy o podanie następujących danych:
 - temperatura robocza (obowiązkowo);
 - ciśnienie robocze (obowiązkowo);
 - przepływ maksymalny i przepływ nominalny (obowiązkowo);
 - średnica wewnętrzna rurociągu (obowiązkowo);
 - maksymalna dopuszczalna wartość ciśnienie różnicowego (opcjonalnie)
 - dla mediów innych niż woda, para wodna lub powietrze prosimy o podanie gęstości i lepkości dynamicznej (dla cieczy i gazów) oraz wykładnika izentropy i współczynnika ściśliwości (dla gazów)